

Istruzione di montaggio

Kit vivavoce Bluetooth per vetture Peugeot

Dedicato a vetture con connettore radio QUADLOCK

Prive di amplificazione aggiuntiva



PEUGEOT

Ref. LITWPA9748

Le informazioni tecniche incluse nel seguente manuale sono da ritenersi puramente indicative e l'azienda produttrice non si assume alcuna responsabilità relativamente alle stesse.
Il personale tecnico preposto all'installazione è tenuto a verificare con la dovuta diligenza e sotto la propria responsabilità le informazioni riportate a secondo il tipo di vettura (es. punti di connessione specifici del modello).

ISTRUZIONE DI MONTAGGIO KIT VIVAVOCE BLUETOOTH

1. Composizione KIT

L'impianto di vivavoce è dedicato alle vetture Citroën:

- * Centralina vivavoce Bluetooth.
- * Cablaggio dedicato a vetture con autoradio con connettore Quadlock
- * Microfono alta sensibilità
- * Tasto/led multifunzione

2. Connessione del cablaggio dedicato

Prima di procedere ai collegamenti è opportuno scollegare la batteria della vettura.

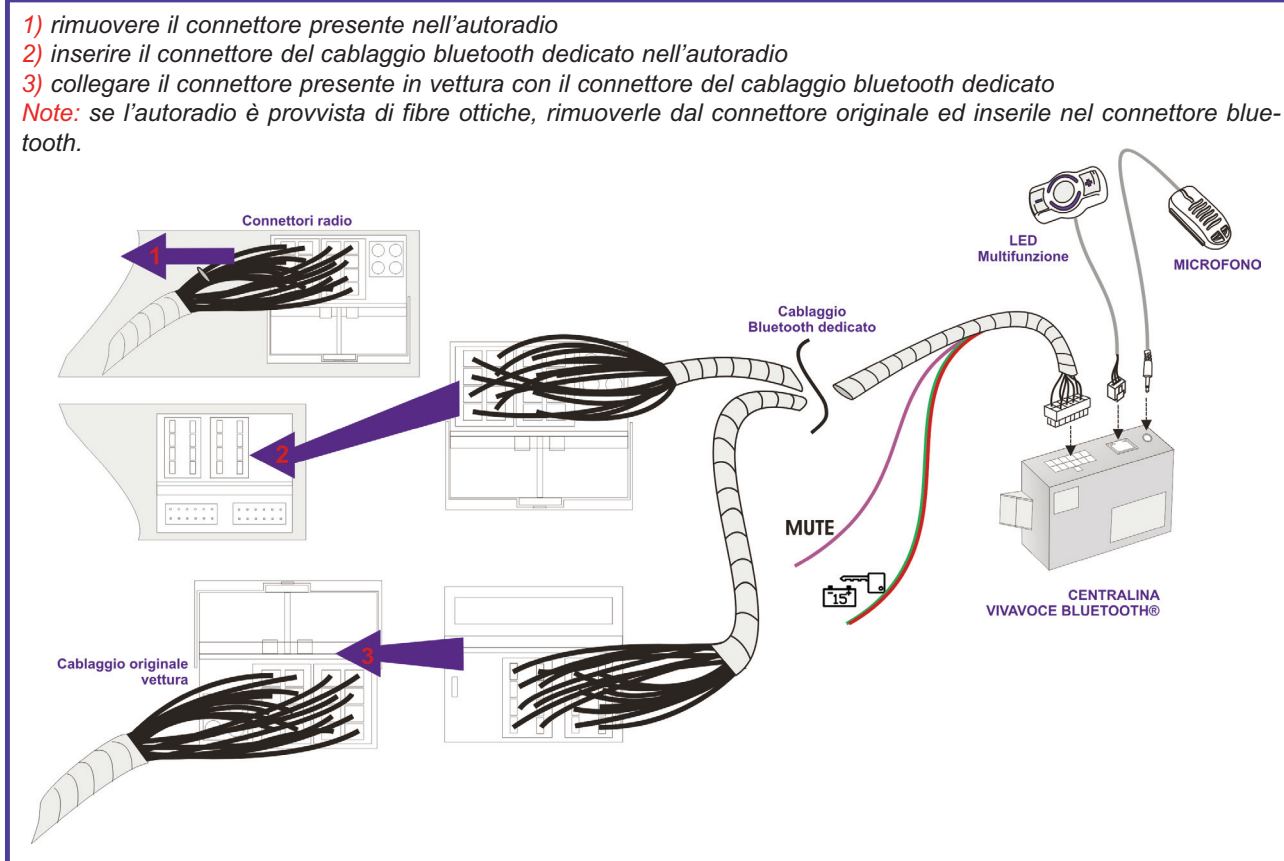

3. Collegamenti alimentazione +15/54 e connessione MUTE

VERDE/ROSSO: Collegare a contatto positivo sotto chiave **+15/54** dell'accendisigari.

VIOLA Mute: Collegare al pin N°10 del connettore nero a 8 poli (*)

N.B. * Prima della connessione è necessario verificare le schematiche secondo il tipo di vettura e secondo il tipo di impianto autoradio installato in vettura.

La centralina vivavoce Bluetooth, quando è in comunicazione, fornisce un comando negativo al filo viola.

4. Posizionamento centralina vivavoce Bluetooth

Posizionare la centralina Bluetooth all'interno della vettura in una posizione che non comprometta l'utilizzo e la sicurezza del veicolo. Fissare la centralina Bluetooth con il velcro fornito nel kit, prima dell'applicazione è necessario pulire accuratamente le parti con alcool.

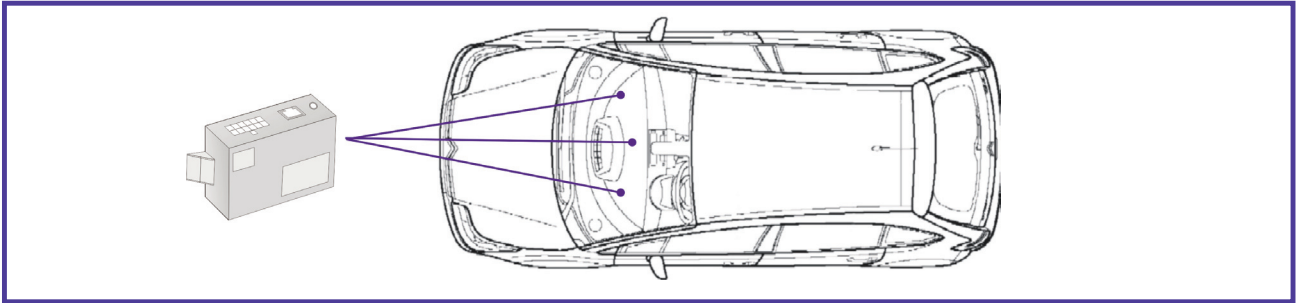

5. Posizionamento e collegamento tasto/led multifunzione

Posizionare il Tasto/Led in un punto visibile e facilmente raggiungibile dal guidatore. Fissare il Tasto/Led con il biadesivo già presente sul tasto, è necessario pulire accuratamente con alcool la superficie. Evitare di posizionare il tasto su superfici non perfettamente lisce o ricurve in quanto il fissaggio potrebbe risultare non duraturo. Far passare il cavo del Tasto/Led all'interno del cruscotto avendo cura di non danneggiarlo durante l'installazione.

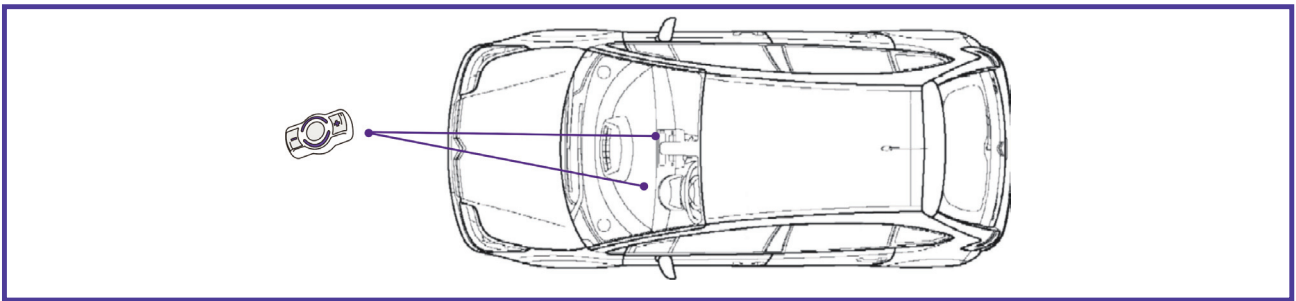

6. Posizionamento e collegamento microfono

Posizionare il microfono nei pressi della plafoniera interna anteriore indirizzandolo verso il posto guida. Per il fissaggio utilizzare gli accessori forniti nel kit.

N.B. E' strettamente importante che nelle vetture con AirBag Testa il cavo sotto la copertura del montante sia fissato ai ganci o al cablaggio originale.

Per evitare disturbi tenere il cavo del microfono il più lontano possibile dal cavo antenna dell'autoradio.

Evitare assolutamente di installare il microfono sul parabrezza anteriore, questo tipo di fissaggio provoca disturbi sull'audio.

IMPORTANTE! Non rimuovere la capsula microfonica dal rispettivo involucro plastico ed evitare di installare il microfono dietro una griglietta di predisposizione.

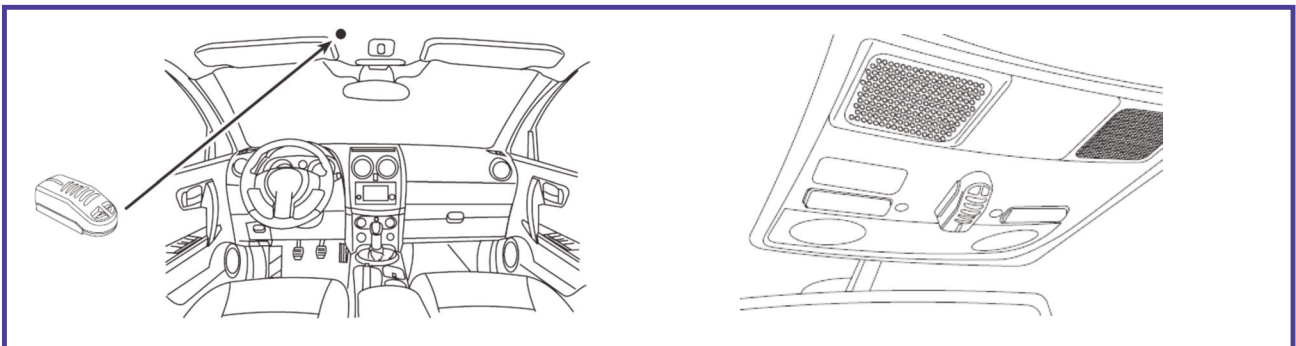

7. Regolazione Sensibilità Microfono (solo centrale Meta Voice M1:v2 A6003361)

Meta Voice include 3 configurazioni audio selezionabili a seconda della distanza presente tra interlocutore ed il microfono. Per selezionarle è sufficiente abbinare e connettere un telefono al Vivavoce Bluetooth (vedi manuale utente), comporre una sequenza di cifre dalla tastiera dell'apparato ed inoltrare la chiamata.

Le possibili confi gurazioni sono descritte nella tabella a seguire:

	DISTANZA TRA MICROFONO E UTENTE	COMANDO DA INVIARE	NOTE
A	Tra 40 e 60 cm	*05*05*02*	Versione di Default. E' la miglior condizione di audio trasmesso all'interlocutore. Microfono molto vicino all'utilizzatore e intervento perfetto.
B	Tra 60 e 80 cm	*05*05*03*	Interviene incrementando il valore generale di guadagno del segnale audio verso l'interlocutore.
C	Tra 80 e 100 cm	*05*05*04*	Rispetto alla configurazione "B" interviene oltremodo incrementando il valore generale di guadagno del segnale audio verso l'interlocutore ed enfatizzando le alte frequenze della gamma vocale. In alcune installazioni il parametro potrebbe assumere un'impronta metallica.

In risposta all'invio di ogni tipologia di parametro, Meta Voice emette dei toni per confermare o meno la corretta esecuzione del comando.

- Un TONO BREVE conferma l'avvenuta impostazione.
- Un TONO LUNGO avvisa l'errato invio del parametro.
- Un DOPPIO TONO conferma che è già presente il parametro inviato.

PER ULTIMARE L'INSTALLAZIONE.

Ricollegare la batteria della vettura

- Verificare l'accensione dell'autoradio.

- Accendere il quadro strumenti.

- Connettere un telefono cellulare e verificare che il sistema funzioni correttamente.

Per la verifica di abbinamento al telefono e utilizzo del vivavoce fare riferimento alle istruzioni riportate sul manuale utente presente nel kit.